

# Kit di sostegno per imposte a battente



### Descrizione

Braccio a rullo in acciaio con eccentrico di regolazione e piastrino di sostegno.

### Utilizzo

Per il sostegno di imposte con tipologia a battente. Evita possibili cedimenti dovuti al peso o alle elevate dimensioni delle ante. Particolarmente indicato per imposte con 3 ante ad impacchettamento.

### Fissaggio

Allineare il braccio a rullo alla battuta facendo riferimento all'apposita tacca (1) e fissarlo con viti 4x30. Con la formula indicata (2) calcolare la posizione del piastrino di sostegno nella parte telaio e fissarlo in corrispondenza del braccio a rullo con viti 4x30.

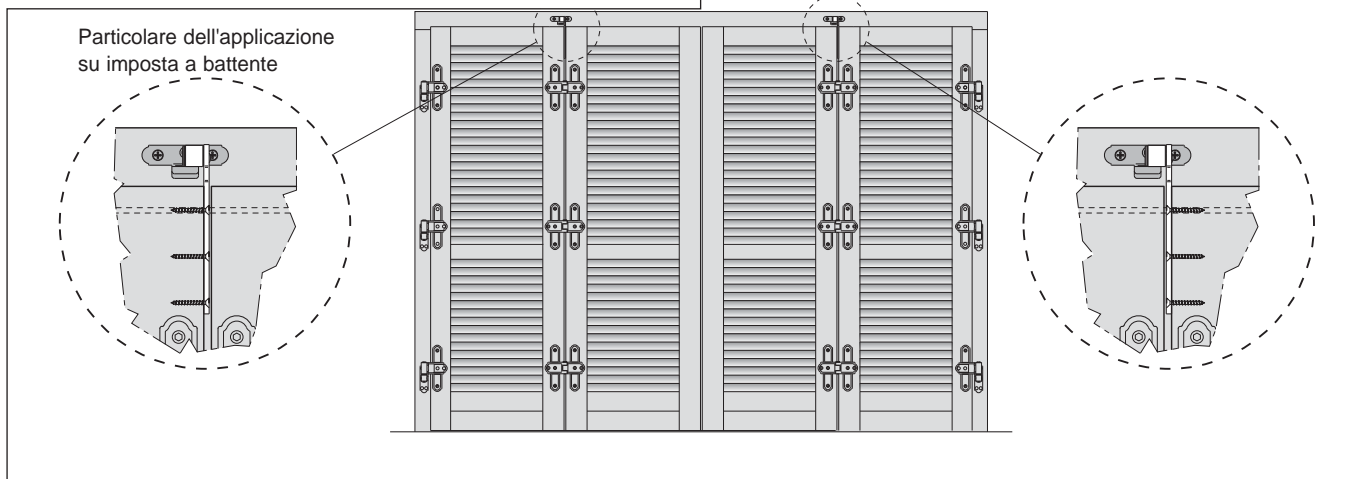
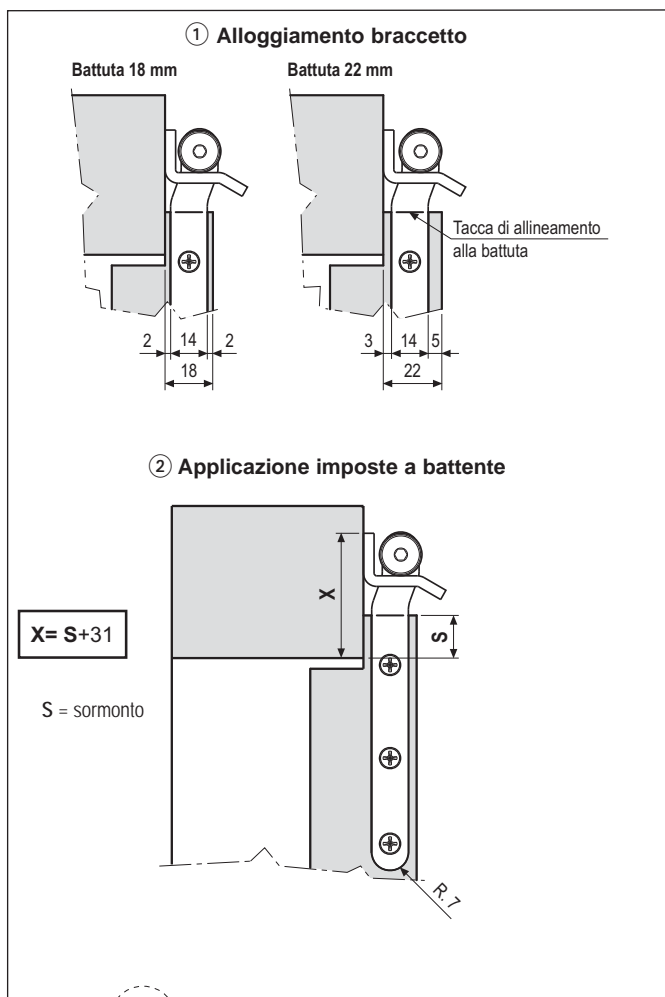
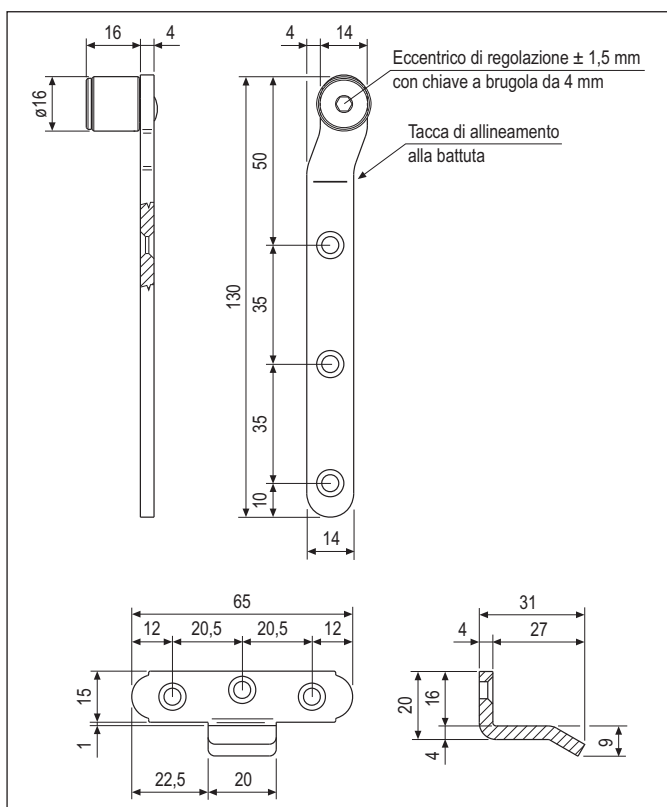

### Specifiche d'ordine

Articolo

H00901.59.XX

**NB.** Riferirsi al listino in vigore per verificare la disponibilità delle finiture.